

# IBZ KM型集塵機 サイクロン付 フィルター

The filter with cyclone-KM model DUST COLLECTOR



オプション型  
(爆気口、  
逆止弁付)

## 特長 Feature

- ◎本機はサイクロン（遠心分離集塵機）とフィルター（濾過集塵機）を1つの機体の中にコンパクトに納めた集塵機です。
- ◎本機はサイクロンで粗塵を、フィルターで微塵を捕集します。フィルターに対する粉塵負荷が少なくなります。
- ◎本機は負圧方式を採用しています。
- ◎キャスター付きですので、移動が容易にできます。
- ◎フィルターは工具を使用しないで取替えが可能です。
- ◎粉塵の払落としては手動振動方式です。
- ◎押し釦スイッチは過負荷防止スイッチを使用し、モータを保護しています。
- ◎本機はバフ研磨作業及びグラインダー作業に向いています。特に、研磨剤を使用しての研磨作業に最適です。

- ◎This is a Dust collector that consists of a cyclone (Centrifugal dust collector) and a filter (Filter/Dust separator) combined compact in one machine body.
- ◎In this model, rough dust is collected by the cyclone while small and fine dust is collected by the filter. The filter receives less load of powdery dust.
- ◎This Machine adopts vacuum system.
- ◎Since it is with a caster, movement is also easy.
- ◎The filter can be replaced easily without using any tool.
- ◎Of the mine dust shaking it off is a hand-operated vibration method
- ◎The push button switch adopts an overload protection switch and is protecting a motor.
- ◎The Machine is suitable for buff polishing work and grinder work. It is particularly most suitable for the work with abrasives.

爽やかな空!!  
爽やかな職場!!



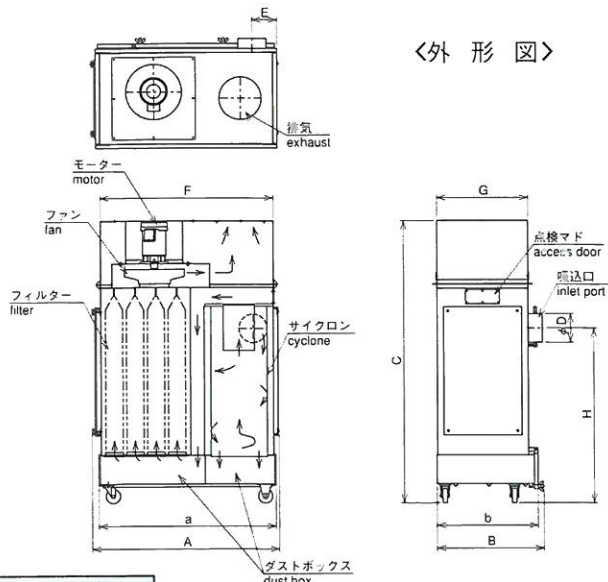

<外形図>

## オプション

- ◎逆止弁・爆気口・静電防止フィルターを用意しております。  
粉塵爆発の恐れがある場合、被害を最小限に抑えます。
- ◎粉塵の自動払落としても用意しております。
- ※局所排気装置の設計・製作・施工・労働基準監督署提出書類等ご相談ください。

## Option

- ◎Check valve / Aerator / Electrostatic eliminating filter To minimize the damage of possible dust combustions.
- ◎We can offer Automatic Dust Removal Device
- ※ Please consult us
- A design and production and construction of Local exhaust device
- Presentation documents to labor standards supervision station

## 仕様

仕様 Specifications	型式 Model	KM-2	KM-3	KM-5	KM-7
電動機(3相・2P) /engine		1.5Kw	2.2Kw	3.7Kw	5.5Kw
処理風量(m <sup>3</sup> /min) /air quantity		18	25	40	55
機外静圧(Kpa50/60) /static pressure		1.5/1.8	1.6/2.0	1.4/2.0	1.8/1.9
吸込口径(mm) /suction diameter		φ150	φ200	φ225	φ250
フィルター面積(m <sup>2</sup> ) /filter surface area		3.3	5.8	13.1	15.7
フィルター本数 /number of filters		12	16	30	36
フィルターサイズ(φ×mm) /size of filter		φ116×905	φ116×1140	φ116×1330	φ116×1330
フィルター材質 /material of filters		PS-8003	PS-8003	PS-8003	PS-8003
ダストボックス(l) /dust box		105	120	220	250
シエキング /shaking		手動振動式	手動振動式	手動振動式	手動振動式
騒音(dB) /noise		72±2	74±2	76±2	76±2
概算重量(kg) /approximate weight		220	260	420	450

寸法 Size	A	a	B	b	C	φD	E	F	G	H
型式 Model										
KM-2	1140	1070	752	710	1722	150	155	1040	640	1000
KM-3	1318	1248	752	710	1982	200	175	1218	640	1225
KM-5	1650	1580	985	940	2354	225	221	1550	930	1455
KM-7	1875	1805	985	940	2415	250	215	1775	930	1455

※各種吸込口応用部品(オプション)～型式、吸込口の径の寸法、シャッターの有無は指定して下さい。  
 ※The various dust inlet port application part. (Optional parts)～When ordering, please let us know the model of your choice, size of dust Inlet port as well as your intension of attaching shutter.

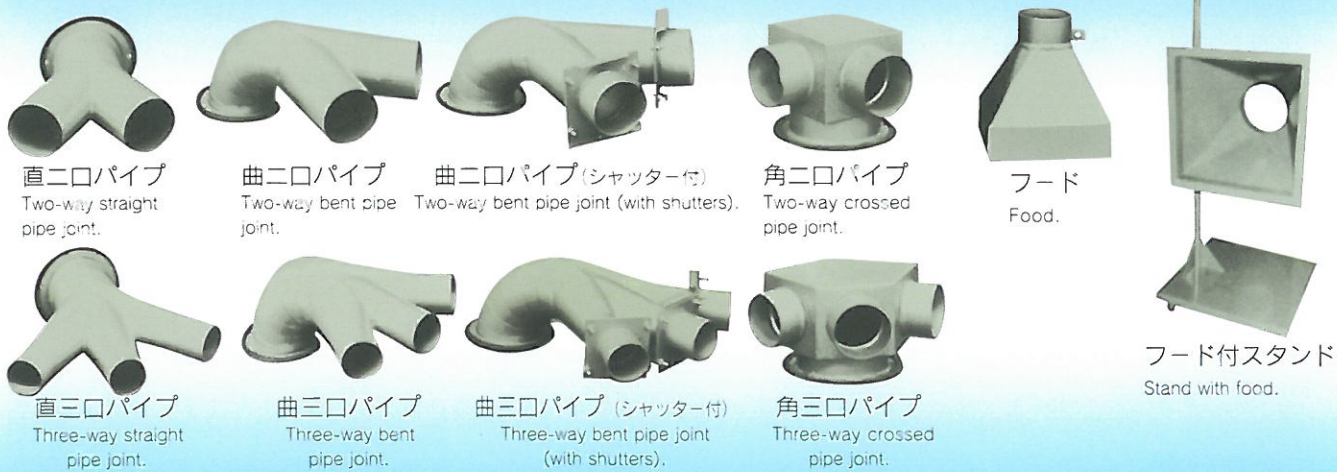

## 株式会社 野水機械製作所

本社工場 /〒955-0033 新潟県三条市西大崎1丁目1番18号  
 TEL. 0256-38-5211(代) FAX 0256-38-5215  
 三条郵便局 私書箱第67号

## NOMIZU MACHINE MFG. CO.,LTD.

Office&Factory : 1-1-18,Nishiosaki,Sanjo-city,Niigata-pref.,Japan

## ■販売店/Sales Representatives